

a piafar



Leyenda: ● de serie ○ opción — no disponible

		8860
Motor		
Perkins de inyección directa		1104A-44
potencia máx. ISO	cv/kW	83,6 / 61,5
par máximo	Nm	289
cilindrada / N° cilindros	cm³	4400 / 4
capacidad depósito combustible	lt	86
Embrague		
independiente, bidisco	pulg. (mm)	12 (3048)
Transmisión		
cambio base: 12AD + 4MA		○
inversor + cambio base: 12AD + 12MA		●
inversor+cambio base+superreductor: 24AD + 12MA		○
Toma de fuerza		
2 velocidades 540/750 rpm		●
2 velocidades 540/1000 rpm		○
sincronizada con el cambio de velocidad		●
potencia ISO a la TdF	cv/kW	76 / 56
Eje delantero 4RM		
reductores finales epicicloidales		●
conexión mecánica 4RM		○
ángulo máximo de giro		55°
bloqueo diferencial Twin-Lock hidráulico		○
Frenos		
traseros en baño de aceite en grafito N. discos 10		●
frenado hidráulico de remolque		○
Elevador hidráulico		
capacidad de elevación estándar	kg	3000
capacidad de elevación con 2 cilindros auxiliares	kg	4520 ○
caudal bombas hidráulicas (elevador+dirección)	lt/min	41 + 24
distribuidores auxiliares STD / OPC		1 / 2
Puesto de conducción y cabina		
asiento deluxe para cabina		○
asiento estándar		●
instrumentos analógicos		●
Dimensiones y pesos (en orden de marcha)		
neumáticos traseros 4RM		18,4 - 30
A longitud total (sin contrapesos)	mm	3810
B ancho mínimo	mm	1870
C distancia entre ejes 2RM / 4RM	mm	2340 / 2316
D altura al volante	mm	1720
E distancia libre hasta el suelo 4RM	mm	430
F altura al bastidor de seguridad	mm	2590
F altura a la cabina	mm	2590
peso (sin contrapesos) 4RM	Kg	3147

proyecto gráfico: gruppo sudatori | tozzogruppo.com | cod. 8860-04.05.12/017
 Los datos y las ilustraciones contenidos en esta publicación tienen carácter puramente informativo y por tanto pueden modificarse sin aviso previo.



Serie 60

8860



El caballo de batalla vuelve

Los mandos dispuestos en posición ergonómica maximizan el confort de marcha.
 El capó con abertura basculante permite un fácil acceso al motor para las comprobaciones y el mantenimiento.
 El bastidor de seguridad de 4 montantes puede equiparse con un techo parasol. El tractor puede también suministrarse con una cabina disponible por pedido.
 La gama comprende un modelo con 2 y 4 ruedas y tres opciones de transmisión para mejorar la versatilidad y el rendimiento.

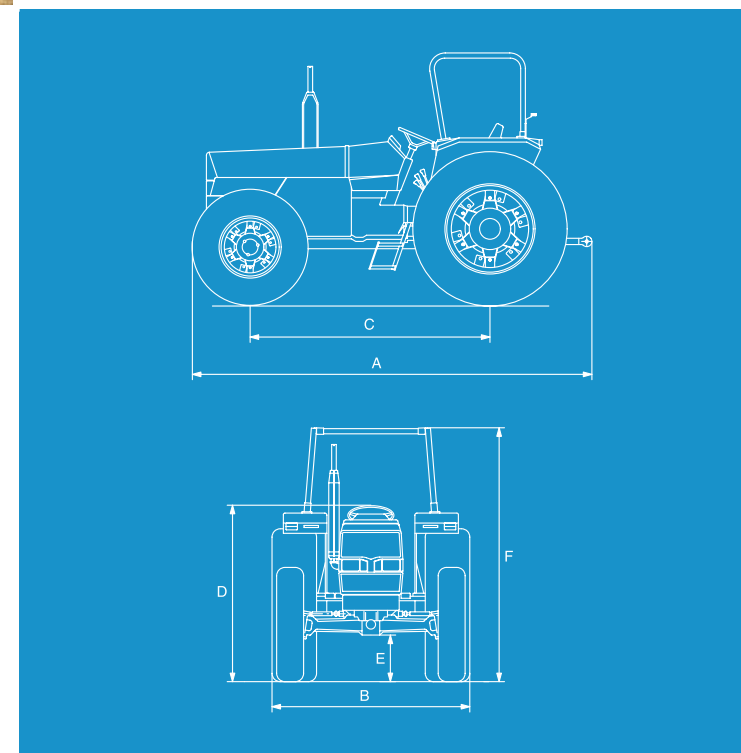

Los tractores de la serie 60 (8860) con 2 y 4 ruedas motrices pueden considerarse los caballos de batalla de la escudería Landini: siempre indómitos y piafantes, estos tractores están diseñados para un uso universal.
 Con un diseño esencial y económico, la serie 60 brinda funcionalidad y prestaciones excelentes, asegurando al mismo tiempo la máxima fiabilidad y duración.
 Los nuevos motores ecológicos Perkins serie 1104A de 4 cilindros garantizan una reserva de par elevada, un menor consumo de carburante, un bajo nivel de ruido y un reducido impacto ambiental.
 La amplia plataforma y el asiento neumático totalmente regulable aseguran un ambiente de trabajo confortable.



Landini es una marca de Argo Tractors S.p.A.
 via G. Matteotti, 7 | 42042 Fabbro (RE) Italia
 t. +39.0522.656.111 | f. +39.0522.656.476
 webmaster@argotracors.com
 www.argotracors.com

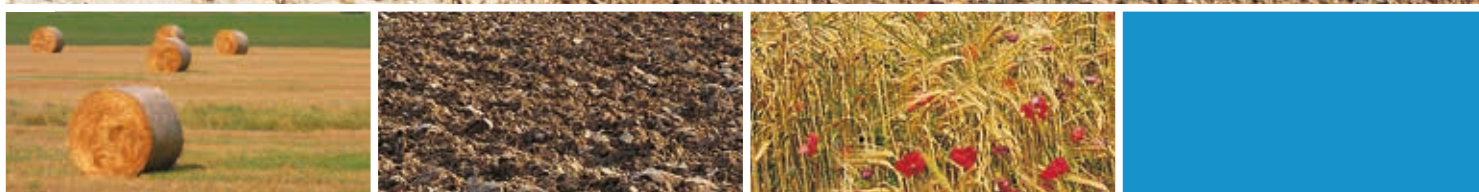

Serie 60: sencillez, economía, fiabilidad y durabilidad son el secreto de su éxito

Nuevo motor Perkins serie 1104A

Los tractor de la serie 60 (modelo 8860) está equipado con los motor verde Perkins de última generación serie 1104A de 4 cilindros. Los nuevo motor desarrolla 83,6 CV/ISO de potencia y garantiza una reserva de par elevada, un menor consumo de carburante, un bajo nivel de ruido y un reducido impacto ambiental.

El capó de tipo basculante permite un fácil acceso al motor para las comprobaciones y el mantenimiento rutinario. (fig. A)

Nuevo puente delantero 4RM

El puente delantero con doble tracción de conexión mecánica y reductores epicicloidales permite un ángulo de giro de 55°. (fig. B)

Tres opciones de transmisión modular

La caja de cambios de base con 4 velocidades en 3 gamas y marcha atrás ofrece 12AD+4MA.

La segunda opción incorpora un inversor que permite invertir todas las marchas del cambio base proporcionando 12AD+12MA.

La tercera opción comprende el superreductor que permite seleccionar en total 24AD+12MA.

La palanca de inversor, colocada en posición central, permite al conductor invertir el sentido de marcha y activar la opción superreductor, disponible por pedido, de la manera más simple y rápida. (fig. C)

Tablero de instrumentos analógicos

El tablero de instrumentos analógicos de fácil y rápida lectura proporciona al conductor en tiempo real una información clara y precisa para un funcionamiento óptimo del tractor y de los aperos. (fig. D)

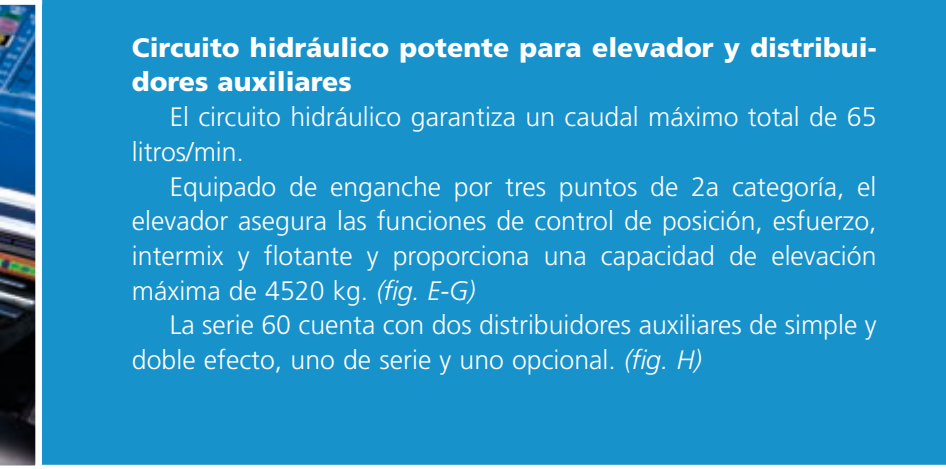
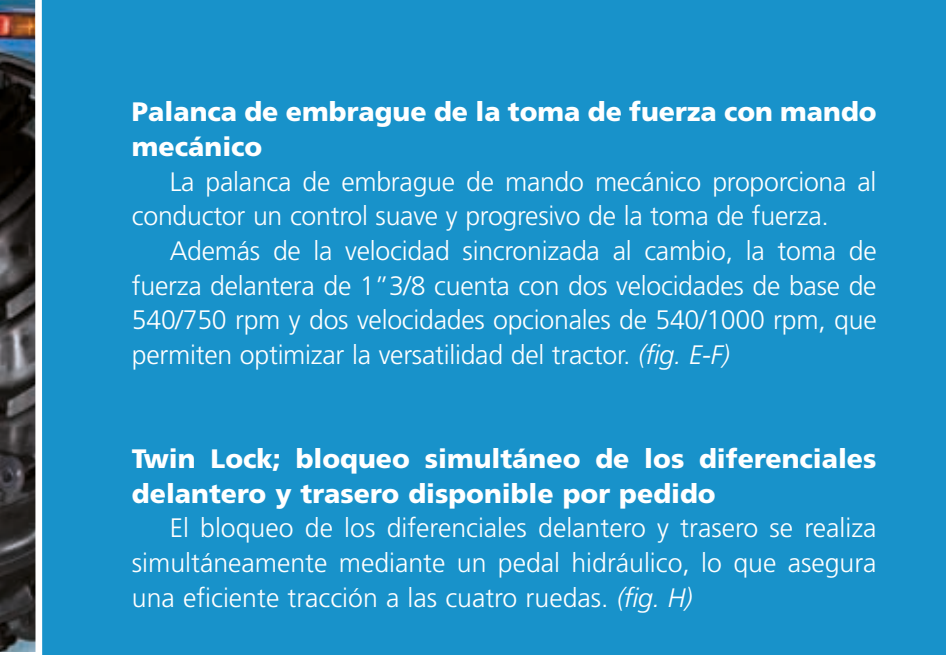
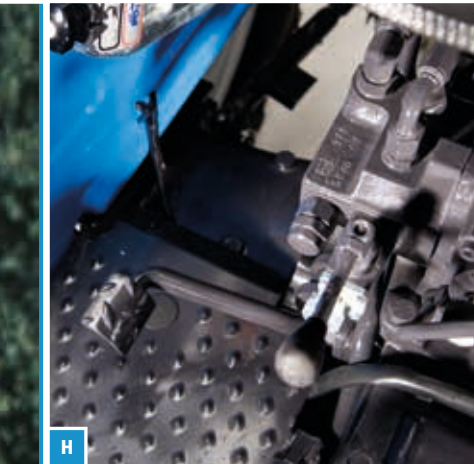
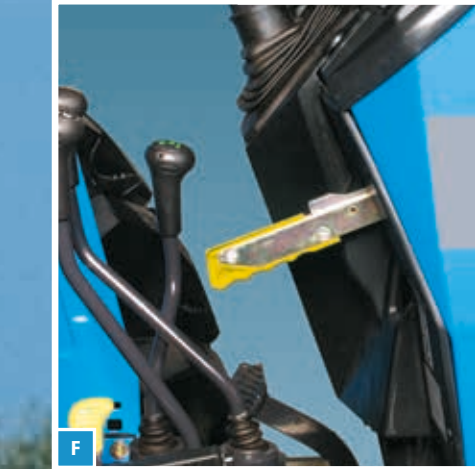
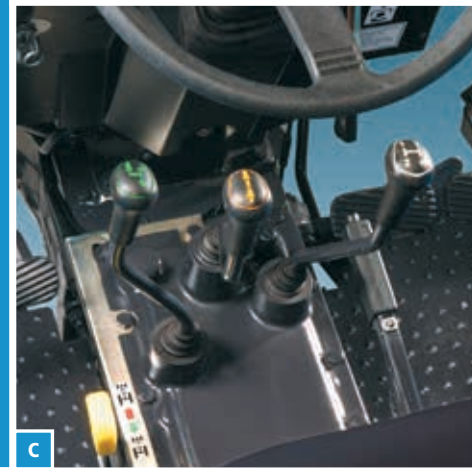

Puesto de conducción amplio y confortable

El puesto de conducción está provisto de un asiento neumático regulable, que permite trabajar en condiciones de confort óptimo.

La dirección hidrostática y los mandos dispuestos ergonómicamente maximizan el confort de trabajo.

El bastidor de seguridad de cuatro montantes puede equiparse con un techo parasol. Una cabina con calefacción y ventilación está también disponible por pedido. (fig. I)